

THERMOMÈTRE À DISTANCE MANUFACTURÉ À NOTRE USINE MODÈLES PX5 ET PX8

Modèles illustrés : PX5

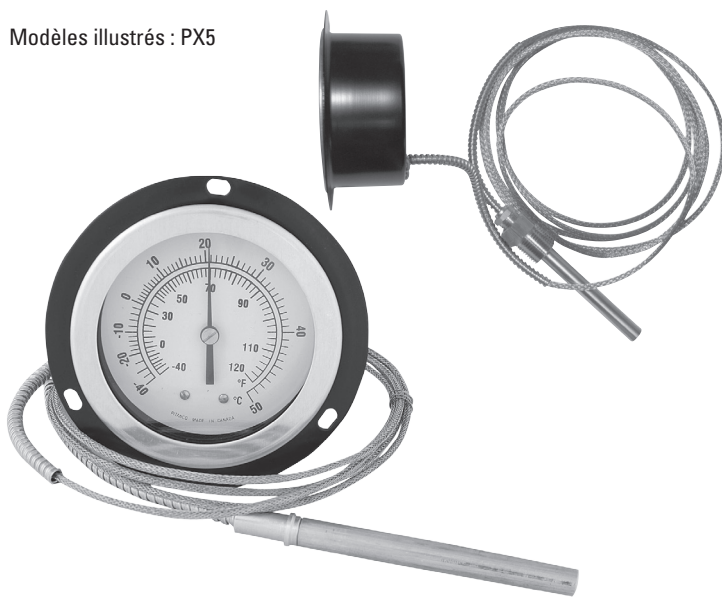

Modèle PX5 : Bride avant pour montage en panneau, sortie de capillaire arrière bas

Modèle PX8 : Prise en « U » pour montage en panneau sans vis apparente, sortie arrière bas

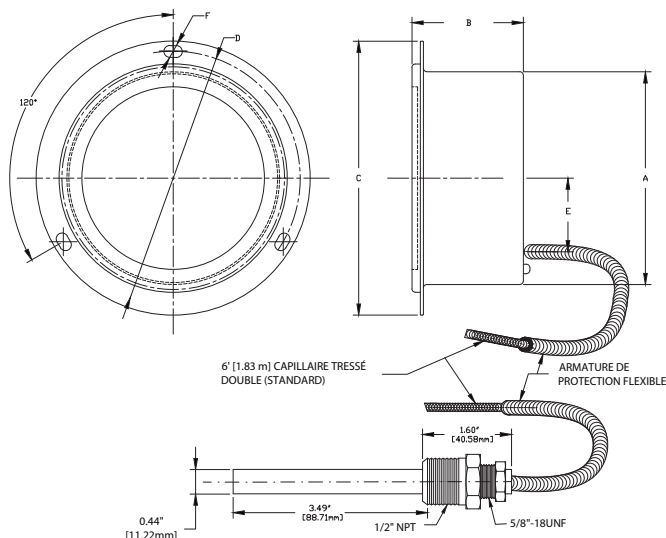

Spécifications

Boîtier :	Acier tourné peint en noir, bride avant pour PX5, prise en U pour PX8
Cadran :	Aluminium fond blanc, graduations en noir °F intérieur, °C extérieur
Couvercle :	Aluminium encastré
Vitre :	Verre en standard, lexan en option
Aiguille :	Aluminium anodisé noir, ajustable
Bulbe et raccordement :	Bulbe de 3,49 po (88,7 mm) de long x 7/16 po (11,2 mm) de Ø raccords de 5/8 - 18 UNF et 5/8 - 18 UNF x 1/2 po nptm
Pièces à l'intérieur :	Laiton
Capillaire :	6 pi (1,83 m) en cuivre en standard, jusqu'à un maximum de 75 pi (22,86 m)
Précision :	ASME B40.200(B40.4), Classe B ± 2 % CAN/CGSB - 14.4

Applications

Les modèles PX5 et PX8 sont des thermomètres activés par vapeur de gaz à distance (jusqu'à 75 pi (22,86 m) entre le bulbe et le cadran). Les changements de température absorbés par le capillaire ou le boîtier n'affectent aucunement la lecture de la température. Puits disponible pour modèle TC et PX = WEL-TC400SS316 ou WEL-TC400BRASS. Voir page T19.

THERMOMÈTRE LECTURE À DISTANCE MANUFACTURÉ À NOTRE USINE (SUITE)
MODÈLES PX5 ET PX8

Dimensions selon le schéma								
Modèle	A	B	C	D	E	F	Coupe	Trous de fixation
PX5-3,5	3,82 po (97,03 mm)	2 po (50,8 mm)	4,92 po (124,97 mm)	4,56 po (115,82 mm)	1,31 po (33,25 mm)	0,22 x 0,34 po (5,59 x 8,64 mm)	3,88 po (98,55 mm)	3
PX8-3,5	3,82 po (97,03 mm)	2 po (50,8 mm)	4,40 po (111,76 mm)		1,31 po (33,25 mm)		3,88 po (98,55 mm)	Prise en U
PX5-4,5	4,72 po (119,88 mm)	1,81 po (45,97 mm)	5,88 po (149,22 mm)	5,38 po (136,52 mm)	1,31 po (33,25 mm)	0,22 x 0,34 po (5,59 x 8,64 mm)	4,75 po (120,65 mm)	3
PX8-4,5	4,72 po (119,88 mm)	1,81 po (45,97 mm)	5,38 po (136,52 mm)		1,31 po (33,25 mm)		4,75 po (120,65 mm)	Prise en U

Pour commander, utiliser le code correspondant à la colonne

Grandeur	3 1/2 po (87 mm)		4 1/2 po (115 mm)	
Sortie	arrière bas			
Raccordement	1/2 nptm			
Style	bride avant	prise en U	bride avant	prise en U
Plage				
0 à 100°F / -15 à 38°C	PX535-30	PX835-30	PX545-30	PX845-30
-40 à 120°F / -40 à 50°C	PX535-31	PX835-31	PX545-31	PX845-31
0 à 160°F / -15 à 70°C	PX535-32	PX835-32	PX545-32	PX845-32
30 à 240°F / 0 à 115°C	PX535-33	PX835-33	PX545-33	PX845-33
50 à 300°F / 10 à 150°C	PX535-34	PX835-34	PX545-34	PX845-34
200 à 450°F / 100 à 235°C	PX535-35	PX835-35	PX545-35	PX845-35

Options

Armature flexible en acier inoxydable pour protection disponible sur demande.
 Puits disponible pour modèles TC et PX = WEL-TC400SS316 ou WEL-TC400BRASS. Voir page T19.